

studio
industry
nature
architecture
reproduction

sinar®

**Gebrauchsanleitung
SINAR Rollfilmkassetten**

**Mode d'emploi
châssis pour rollfilms SINAR**

**Instruction manual
SINAR rollfilm holders**

SINAR zoom
SINAR vario
SINAR 67, 69
SINAR panorama



Vorsicht!

Bei Temperaturen unter -15°C oder über $+55^{\circ}\text{C}$ sollte die Kassette wegen Filmbeschädigungsgefahr nicht benützt werden.

Reinigung der Rollfilmkassetten

Blasen Sie Ihre Rollfilmkassette periodisch mit Druckluft aus, und reinigen Sie Andruck- und Umlenkrollen mit einem feuchten Baumwolltuch.

Attention!

Le châssis ne doit pas être utilisé à des températures inférieures à -15°C ou supérieures à $+55^{\circ}\text{C}$ à cause du danger de détérioration du film.

Nettoyage des châssis rollfilm

Purgez votre châssis rollfilm de temps en temps avec air comprimé et nettoyez les rouleaux de presseur et de renvoi avec un chiffon en coton.

Important!

To avoid film damage, never use the rollfilm holder at temperatures below -15°C or above $+55^{\circ}\text{C}$.

Cleaning of the rollfilm holders

Blow out your rollfilm holder from time to time with compressed air and clean the pressure and the return rolls with a moist cotton cloth.

Filmpatrone
Cartouche de film
Film cartridge

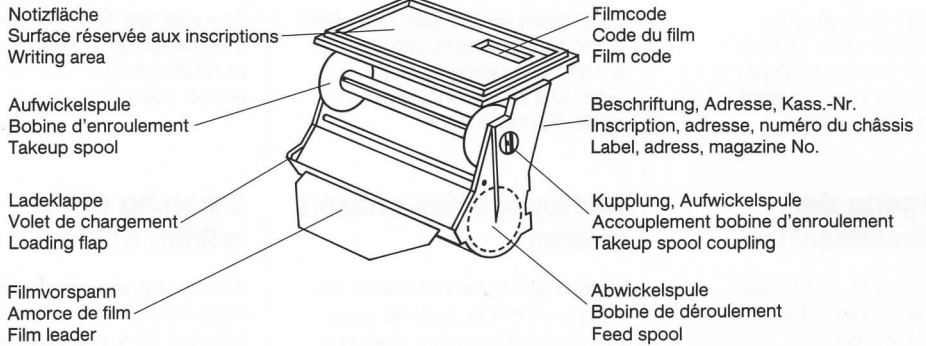

Kassette
Châssis
Rollfilm holder

Drehknopf/Formatmasken
Bouton tournant/cache de format
(Sinar vario, Sinar zoom)
Mask opening knob

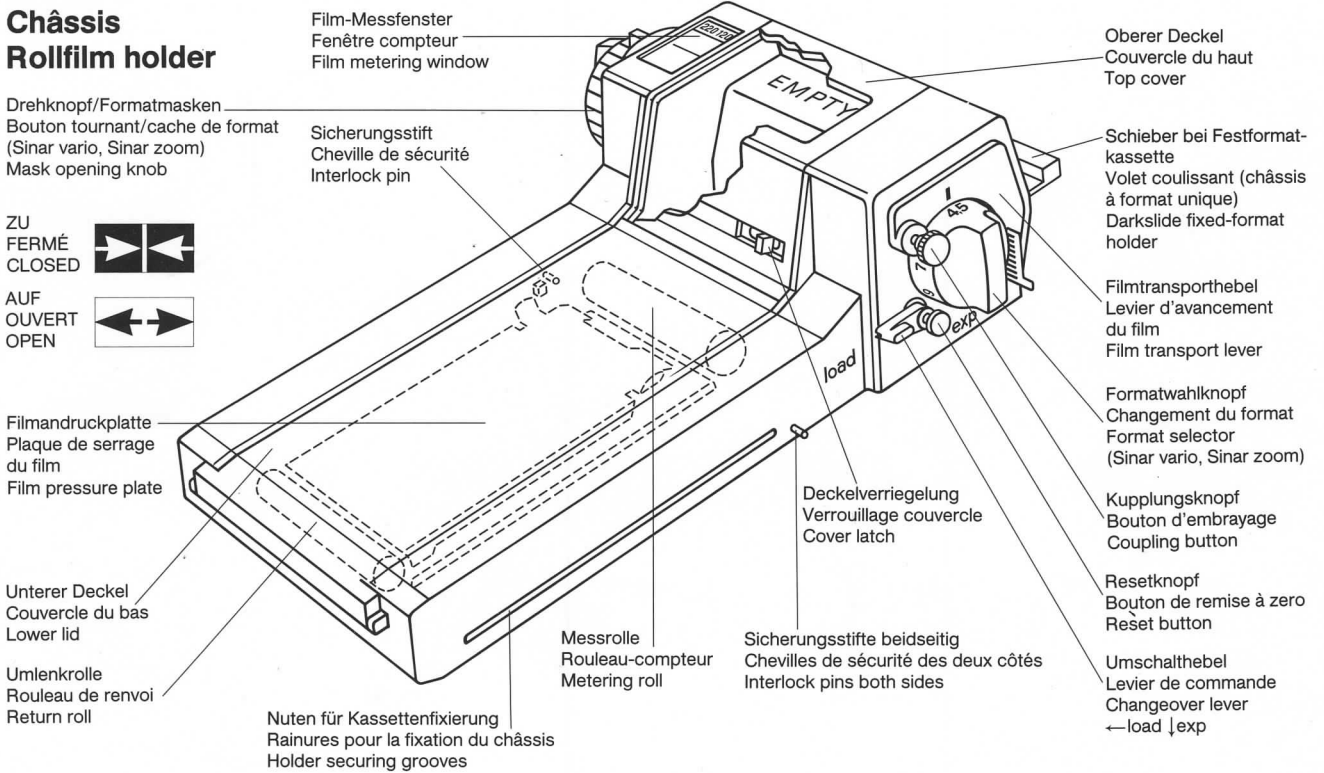
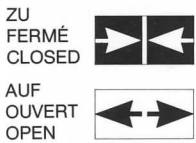

Filmdurchlauf
Déroulement du film
Film run

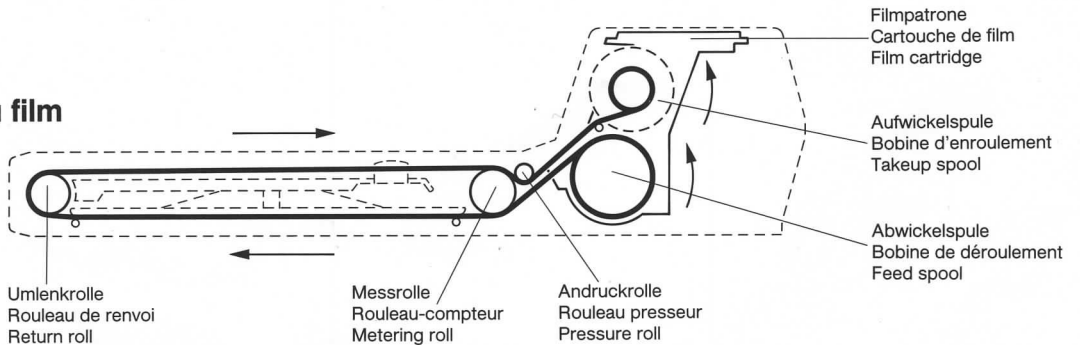

Entnahme der Filmpatrone aus der Rollfilmkassette

1. Deckelverriegelungen gegen die Mitte schieben. Oberen und unteren Deckel aufklappen.
2. Kupplungsknopf ziehen und im Uhrzeigersinn um 90° bis zum Einrasten drehen.
3. Filmpatrone senkrecht nach oben herausziehen.

Einsetzen des Films in die Patrone

(wahlweise Rollfilme 120 oder 220)

1. Seitliche Klappe öffnen.
2. Rollfilm ins untere Fach einschieben, Klappe schliessen und Filmvorspann ca. 20 cm herausziehen.
Auf der Patronen-Oberseite können Notizen angebracht werden. Mit den auswechselbaren Codeschiebern (es liegen vier Stück bei) können die verschiedenen Filmtypen bezeichnet werden.

Laden der Rollfilm- kassette

Achtung: Wenn eine der nachfolgend beschriebenen Manipulationen blockiert ist, Resetknopf drücken, damit Freigabe erfolgt.

1. Umschalthebel auf «load» schwenken (Bei ungeladener Kassette muss der Hebel immer auf «load» positioniert sein.).
2. Nur bei SINAR vario: Resetknopf drücken und mit Formatwahlknopf gewünschtes Bildformat wählen. Das eingestellte Format kann bei geschlossener Kassette **nicht** verändert werden!

Déchargement de la cartouche du châssis rollfilm

1. Pousser les verrouillages du couvercle vers le milieu. Ouvrir les couvercles du haut et du bas.
2. Tirer le bouton d'embrayage et tourner de 90° dans le sens des aiguilles d'une montre jusqu'au verrouillage.
3. Enlever la cartouche de film en tirant vers le haut.

Chargement du film dans la cartouche

(au choix rollfilm 120 ou 220)

1. Ouvrir le volet latéral.
2. Introduire le rollfilm dans la partie inférieure de la cartouche, fermer le volet, et tirer environ 20 cm d'amorçe.
Il est possible d'écrire des notes sur la partie supérieure de la cartouche. Les différents types de film peuvent être inscrits sur les tiges de code interchangeables (quatre tiges sont fournies avec chaque cartouche).

Chargement du châssis rollfilm

Attention: Si une des manipulations suivantes est bloquée, presser le bouton de remise à zéro afin de débloquent.

1. Mettre le levier de commande sur «load» (lorsque le châssis est déchargé, le levier doit **toujours** être positionné sur «load»).
2. Seulement sur le SINAR vario: Presser le bouton de mise à zéro et mettre le bouton de changement de format au format désiré. Le format réglé **ne peut pas** être modifié lorsque le châssis est fermé!

Removing the cartridge from the holder

1. Push the cover latches inwards, uncovering the red markers. Swing open the upper and lower covers.
2. Pull out the coupling button and turn clockwise through 90° to engage.
3. Lift out the film cartridge from above.

Loading the film into the cartridge

(Takes No. 120 or 220 rollfilm)

1. Open the loading flap at the side.
2. Push the film roll into the lower compartment. Close the flap and pull out about 20 cm or 8" of the backing paper leader.
The top surface of the cartridge can take notes. Use one of the four interchangeable coding slides supplied to mark the film type.

Loading the rollfilm holder

Note: In case of blockage of any operation described below, press the reset button to release.

1. Swing the changeover lever to 'load'. (**Always** keep the lever of an empty holder set to 'load'.)
2. Only on SINAR vario model: Press the reset button and turn the format selector to the required picture size. You **cannot** change the picture size when the holder is closed.

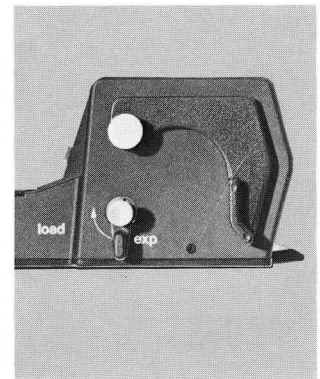
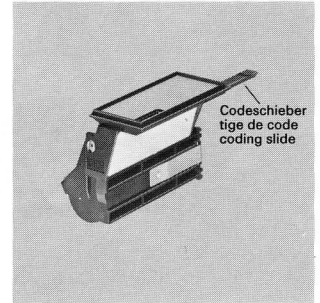
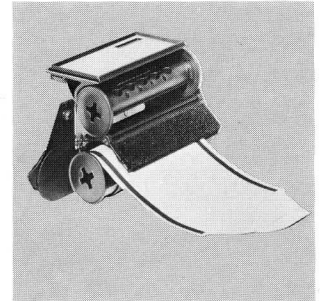
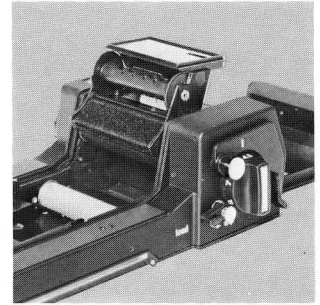

3. Filmdruckplatte in senkrechte Raststellung aufklappen.
4. Die ersten 2 cm des Filmpapiervorspanns leicht nach oben biegen. Filmpatrone senkrecht in Kassette einschieben und bis zur Auflage satt herunterdrücken. Dabei Papiervorspann gleich unter der Messrolle und anschließend auch unter der Umlenrolle durchziehen.
5. Filmdruckplatte hinunterklappen und den Doppelpfeil des Papiervorspanns bis zur Einstellmarke in der Kassette vorziehen.
6. Papiervorspann in Aufwickelspule einfädeln, Resetknopf drücken und mittels Filmtransporthebel aufwickeln, bis der Papiervorspann **leicht** gespannt ist.
7. Unteren und oberen Deckel schliessen und Riegel nach aussen schieben, bis rote Markierungen nicht mehr sichtbar sind.

Vorspulen zur ersten Aufnahme

1. Resetknopf drücken und Film mittels Transporthebel vorspulen, bis der Aufzug blockiert und im Filmmessfenster «exp» erscheint (Die Anzeige wechselt von Rot auf Grün.).
2. Umschalthebel auf «exp» schwenken. Das Formatmesssystem wird eingeschaltet.

3. Verrouiller la plaque de serrage du film en position verticale.
4. Plier les deux premiers centimètres de l'amorce légèrement vers le haut. Introduire la cartouche de film dans le châssis, du haut vers le bas et presser de sorte qu'elle soit bien mise en place. En même temps passer l'amorce sous le rouleau de compteur et ensuite sous le rouleau de renvoi.
5. Fermer la plaque de serrage du film et tirer la double flèche de l'amorce en papier jusqu'à la marque sur le châssis.
6. Introduire l'amorce en papier dans la bobine d'enroulement, peser le bouton de remise à zéro et enrouler au moyen du levier d'enroulement du film jusqu'à ce que l'amorce soit **légèrement** tendue.
7. Fermer les couvercles du haut et du bas et pousser les verrouillages vers l'extérieur jusqu'à ce que les marques rouges ne soient plus visibles.

Enroulement jusqu'à la première image

1. Presser le bouton de remise à zéro et enrouler le film au moyen du levier d'avancement du film jusqu'à ce que la traction soit bloquée et que «exp» apparaisse dans la fenêtre du compteur (l'indication passe du rouge au vert).
2. Mettre le levier de commande sur «exp». Le système de mesure du format est ainsi enclenché.

3. Swing up the film pressure plate to engage upright.
4. Slightly bend up the first 2 cm or $\frac{3}{4}$ " of the backing paper. Fully push the film cartridge down into the holder from above. At the same time pull through the backing paper underneath the metering roller and then underneath the return roller.
5. Fold down the film pressure plate and advance the backing paper to bring its double arrow mark in line with the loading mark in the holder.
6. Thread the backing paper into the takeup spool slit. Press the reset button and operate the winding lever to tension the backing paper **moderately**.
7. Close the top and bottom covers and push both latches outwards to cover the red marks.

Advancing to the first frame

1. Press the reset button and advance the film with the winding lever until the movement locks and 'EXP' appears in the film metering window. (The display also switches from red to green.)
2. Swing the changeover lever to 'exp'. This engages the film metering system.

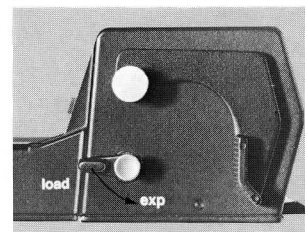
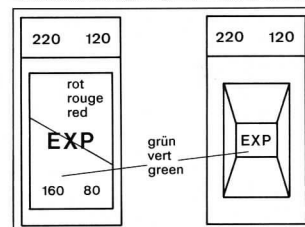
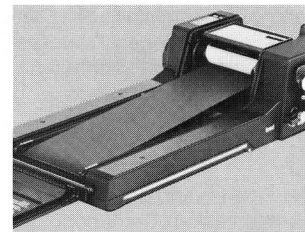
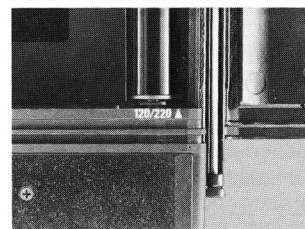
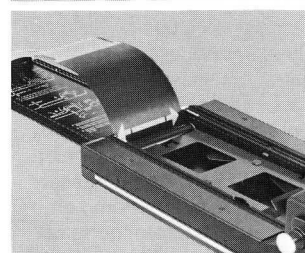
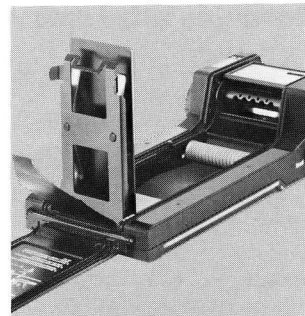

Belichten des Films

1. Kassette in die Rückwand der Fachkamera einschieben. In den meisten Kameras mit internationaler Rückwand 4×5"/9×12 cm können die SINAR Rollfilmkassetten als Einschubkassette verwendet werden. Folgende Einschränkungen sind zu beachten:

Toyo Kameras: Der Mattscheibenrahmen muss etwas mehr als üblich angehoben werden, damit die Kassette ganz eingeschoben werden kann.

Bei Kameras mit zu kleinem Abhebehub der Mattscheibe muss diese vor dem Kassetteneinschub abgenommen werden. Die Befestigung der Kassette hat dabei mit den am Kassettenrahmen seitlich vorhandenen «Graflock-Schiebern» zu erfolgen.

Diese seitlichen Schieber dienen auch zur zusätzlichen Sicherung der Kassette an Kameras mit ungenügendem Andruck durch den Mattscheibenrahmen und zur Verhinderung von Lichteinfall beim Filmtransport bei eingesetzter Kassette (speziell bei geöffneten Masken bzw. geöffnetem Schieber).

2. Bei SINAR vario und zoom: Formatmasken-Drehknopf im Gegenuhrzeigersinn **bis zum Anschlag** drehen. Die Formatmasken sind geöffnet, und die Belichtung kann erfolgen.



Masken geöffnet



Masken geschlossen

Formatmasken-Drehknopf im Uhrzeigersinn **bis zum Anschlag zurückdrehen**. Die Formatmasken werden wieder geschlossen. Resetknopf drücken. Film immer **sofort**

Exposition du film

1. Introduire le châssis dans le dos de la chambre professionnelle. Sur la plupart des chambres avec dos international 4×5"/9×12 cm, les châssis rollfilm SINAR peuvent être utilisés comme châssis à introduire.

Les restrictions suivantes sont à observer:

Chambres Toyo: le cadre porte-dépoli doit être dégagé un peu plus que d'habitude, afin que le châssis puisse être entièrement introduit.

Sur les chambres dont le dépoli ne peut être assez dégagé, celui-ci doit être enlevé avant l'introduction du châssis.

La fixation du châssis se fait alors grâce au système de blocage «Graflock» se trouvant sur le cadre porte-châssis.

Ce système de blocage sert aussi à la fixation supplémentaire du châssis à des chambres dont la pression du porte-dépoli est insuffisante et sert à éviter la lumière parasite lors du transport du film lorsque le châssis est introduit (spécialement lorsque le cache ou le volet sont ouverts).

2. Sur les SINAR vario et zoom: Tourner le bouton du cache de format dans le sens contraire des aiguilles d'une montre **jusqu'au blocage**. Les caches de format sont ouverts et l'exposition peut avoir lieu.



cache ouverts



cache fermés

Tourner le bouton du cache de format dans le sens des aiguilles d'une montre **jusqu'à la butée**. Les caches de format sont de nouveau fermés. Peser sur le bouton de remise à zéro. Après

Exposure

1. Insert the holder in the view camera back. On most cameras with an international back you can simply push in the SINAR rollfilm holder. But note the following special points:

Toyo cameras: To push the holder fully home, the ground glass screen frame needs to be raised more than normally. On cameras where the ground glass raising movement is insufficient, remove the holder before inserting the holder. Secure the latter in that case with the Graflok latches at the sides of the rear frame. These side latches also help to lock the holder more firmly against the back where the springing of the screen frame is insufficient. Further, they prevent light leakage when you advance the film with the holder on the camera – especially while the masks or drawslide are open.

2. On the SINAR vario and zoom: Turn the mask opening knob **fully** anticlockwise. This opens the internal masks ready for the exposure.



Masks open



Masks closed

Turn back the mask opening knob **fully** clockwise to close the masks. Press the reset button. To avoid the risk of double exposures, always advance the film to the next

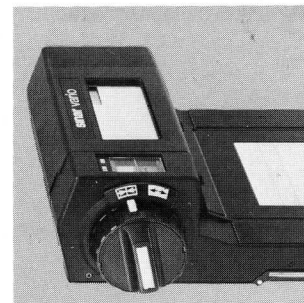
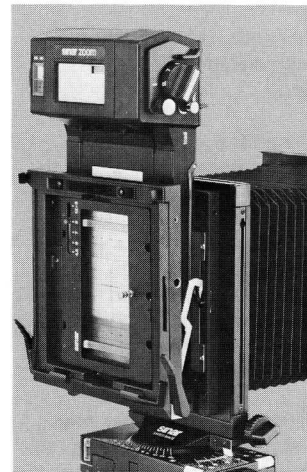

nach erfolgter Aufnahme mittels Transporthebel zum nächsten Bild vorspulen (transportieren, **bis der Hebel blockiert**), um Doppelbelichtungen zu vermeiden.

2.
Bei SINAR 67, 69 und panorama:
Schieber öffnen (Bis zum Anschlag ziehen!). Die Belichtung kann erfolgen.
Schieber schließen. Resetknopf drücken. Film mittels Transporthebel (transportieren, **bis der Hebel blockiert**) **sofort** zum nächsten Bild vorspulen, um Doppelbelichtungen zu vermeiden.

Messband (SINAR vario und zoom)

Die Zahlen im grünen Bereich des Messbandes geben die Restfilmmenge in cm für den Rollfilm 120 resp. 220 an.

Messtrommel (SINAR 67, 69 und panorama)

Bei den Festformatkassetten zeigt die Messtrommel im grünen Bereich die Anzahl der bereits realisierten Aufnahmen an.

Filmende

Das Filmende wird auf dem Messband resp. der Anzeigetrommel durch «load» und den Beginn des roten Bereiches angezeigt. Der Papiernachspann muss noch aufgewickelt werden.

1.
Ist der Film zu Ende oder soll ein teilweise belichteter Film entnommen werden, so ist der Umschalthebel auf «load» zu positionieren.

l'exposition avancer le film toujours **immédiatement** vers la prochaine image au moyen du levier d'avancement (transporter **jusqu'à ce que le levier se bloque**), afin d'éviter les double expositions.

2.
Sur les SINAR 67, 69 et panorama:
Ouvrir le volet (tirer jusqu'à la butée!). L'exposition peut avoir lieu.
Fermer le volet. Peser le bouton de remise à zéro. Avancer **immédiatement** le film au moyen du levier d'avancement (transporter, **jusqu'à ce que le levier se bloque**) vers la prochaine image, afin d'éviter des double expositions.

Ruban de mesure (SINAR vario et zoom)

Les chiffres de la zone verte indiquent la quantité de film encore disponible en cm pour le rollfilm 120, respectivement 220.

Tambour de mesure (SINAR 67,69 et panorama)

Le tambour de mesure indique dans la zone verte le nombre d'images déjà exposées.

Fin du film

La fin du film est indiquée sur le ruban de mesure, respectivement le tambour de mesure, par «load» et le début de la zone rouge. L'amorce de fin en papier doit être encore enroulée.

1.
Si le film est fini ou si un film partiellement exposé doit être enlevé, il faut positionner le levier de commande sur «load».

frame **immediately** after an exposure. (Operate the winding lever **until it locks**.)

2.
On the SINAR 67, 69 and panorama:
Open the drawslide (pull as far as it will go), then expose.
Close the drawslide and press the reset button. To avoid the risk of double exposures, always advance the film to the next frame immediately after an exposure. (Operate the winding lever **until it locks**.)

The metering strip (SINAR vario and zoom)

The figures in the green section indicate the remaining film length in cm for No. 120 and 220 rollfilm.

Frame counter (SINAR 67, 69 and panorama)

The counter indicates in the green section the number of frames exposed (instead of the remaining film length).

Unloading

The metering strip or frame counter indicates the end of the film 'LOAD' (or L) and the start of the red section. At this point you still have to wind up the end of the backing paper.

1.
At the end of the film, or to unload a partly exposed film, set the changeover lever to 'load'.

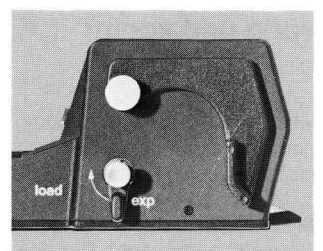
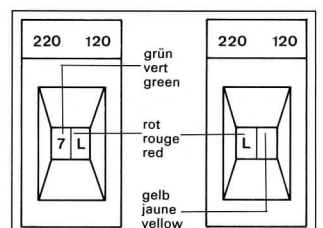
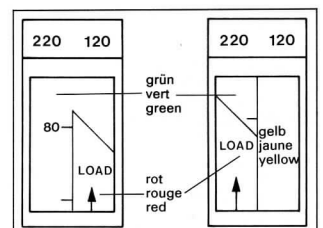
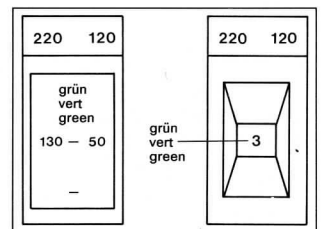
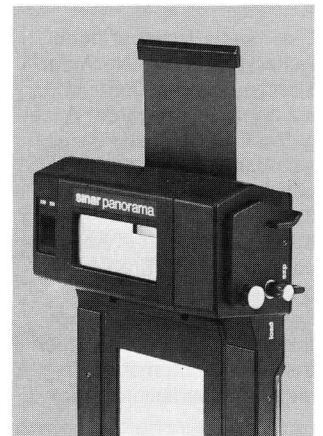

2. Film mittels Transporthebel weiterspulen, bis kein Widerstand mehr zu spüren und auf dem Messband/der Anzeigetrommel der gelbe Bereich sichtbar ist (Ende des Papiernachspanns).

3. Kassette öffnen und Film entnehmen (siehe «Entnahme der Filmpatrone», S. 4). Das Messband/die Anzeigetrommel springt beim Öffnen der Deckel automatisch in die Anfangsposition zurück.

Formatwechsel bei SINAR zoom

Bei der SINAR zoom Rollfilmkassette kann das Aufnahmeformat bei **geladenem** Film und **geschlossener Kassette** verändert werden!

1. Nach erfolgter Aufnahme (z. B. 6×7 cm) **sofort** auf das nächste Bild vorspulen.
2. Masken schliessen.
3. Resetknopf drücken.
4. Erst jetzt neues Format mittels Formatwahlknopf einstellen. Wird ein grösseres Format gewählt, wird der Film automatisch weitertransportiert, damit sich die Bilder nicht überlappen. Beim Umstellen auf ein kleineres Format entsteht ein einmaliger Zwischenraum.

Sicherungen (SINAR vario und zoom)

– Um ein versehentliches Öffnen der Formatmasken bei nicht eingesetzter Kassette zu verhindern, ist auf der Kassettentrückseite ein Verriegelungsstift angebracht. Durch

2. Continuer à avancer le film au moyen du levier d'avancement, jusqu'à ce qu'il n'y ait aucune résistance et qu'apparaisse sur le ruban/tambour de mesure la zone jaune (fin de l'amorce).

3. Ouvrir le châssis et enlever le film (voir «déchargement de la cartouche» page 4). Lors de l'ouverture du couvercle du châssis le ruban/tambour de mesure se remet automatiquement dans la position de départ.

Changement de format sur le SINAR zoom

Sur le châssis rollfilm SINAR zoom le format de prise de vue peut être changé lorsque le film est **chargé** et le châssis **fermé**!

1. Une fois la prise de vue réalisée (par exemple 6×7 cm) avancer **immédiatement** vers la prochaine image.
2. Fermer le cache.
3. Presser le bouton de mise à zéro.
4. Seulement maintenant régler le nouveau format au moyen du bouton de changement de format. Le film sera automatiquement transporté, afin que les images ne se superposent pas. Le changement d'un grand format à un plus petit produira un espace intermédiaire unique plus grand.

Sécurités (SINAR vario et zoom)

– Afin d'éviter une ouverture involontaire des caches de format lorsque le châssis n'est pas introduit dans la chambre, il existe une cheville de blocage sur le dos du châssis. Cette che-

2. Continue operating the winding lever till there is no resistance. The metering strip or frame counter then appears yellow to mark the end of the backing paper.

3. Open the holder and remove the film cartridge (see Removing the cartridge, page 4). When you open the cover, the metering strip or frame counter automatically return to their start position.

Changing the picture format with the SINAR zoom

In the SINAR zoom rollfilm holder you can change the picture size with the holder **closed** and **loaded**:

1. After an exposure (e. g. of 6×7 cm or 2 1/4 × 2 3/4 ") **immediately** advance to the next frame.
2. Close the masks.
3. Press the reset button.
4. Then change the picture format with the format selector knob. This automatically moves on the film to prevent overlapping of frames. The change from a larger to a smaller format produces a single larger interframe interval.

Safety interlocks (SINAR vario and zoom)

– To prevent accidental opening of the masks when the holder is not on the camera, the rear of the holder carries a locking pin. Inserting the holder in the camera de-

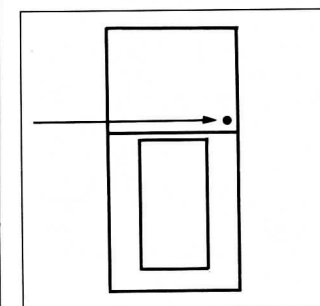
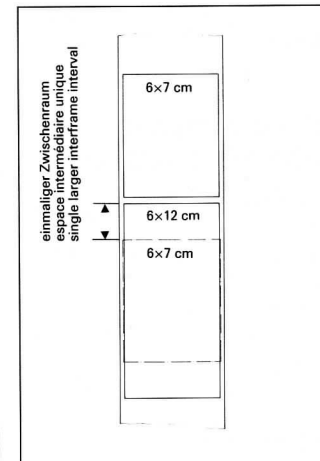
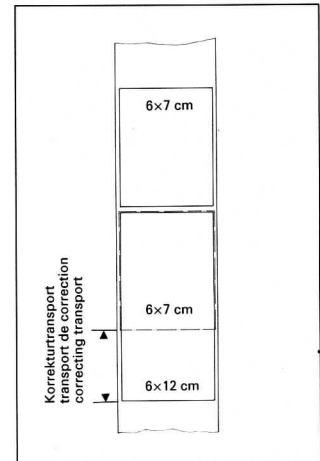
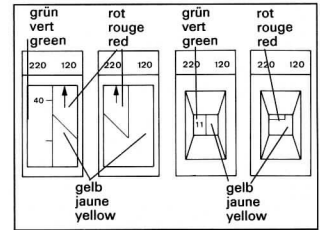

Einsetzen der Kassette in die Kamera wird dieser Stift niedergedrückt. Erst jetzt kann der Formatmaskendrehknopf zur Öffnung der Masken geöffnet werden.

– Durch das Öffnen der Formatmasken werden zwei Sicherungsstifte seitlich an der Kassette herausgeschoben, damit die Rollfilmkassette mit geöffneten Formatmasken nicht versehentlich aus der Kamerarückwand entnommen werden kann. (Nur SINAR Rückwände ab Anfang 1981 weisen die für die Verriegelungsstifte notwendigen Ausbohrungen auf. Diese Ausbohrungen können nachträglich angebracht werden. Für nähere Informationen wenden Sie sich bitte an Ihre SINAR Landesvertretung.)

Formatmasken

Zu SINAR vario und zoom Kassetten werden entsprechende Masken für die fünf Formate 4,5×6 bis 6×12 cm mitgeliefert.

Die SINAR Variomaske (Art. Nr. 534.12) passt in die vorhandenen Nocken des SINAR Fresnellinsen- und Maskenträgers 4×5" (Art. Nr. 461.76). Die Formatmaske eignet sich auch zur Ausschnittbestimmung. Man hält die Maske mit dem eingestellten Format vor das eine Auge und visiert den Aufnahmegegenstand an. Der Abstand zwischen Maske und Auge entspricht ungefähr der notwendigen Objektivbrennweite zum Erzielen des gewünschten Bildausschnittes.

Zur Verwendung der SINAR Rollfilmkassetten an anderen Fachkameras dient die mitgelieferte Universalmaske (Art. Nr. 534.22), welche mit Doppelklebeband an der Mattscheibe fixiert werden kann. Für die Festformatkassetten SINAR 67 und 69 werden Masken mit dem entsprechenden Ausschnitt (Art. Nr. 534.29 resp. 534.25) mitgeliefert.

ville est pressée lors de l'introduction du châssis dans la chambre. Ce n'est que maintenant que le bouton du cache de format peut être tourné pour l'ouverture des caches.

– Lors de l'ouverture du cache de format, deux chevilles de sécurité sortent sur les côtés du châssis rollfilm afin que celui-ci ne puisse être enlevé de la chambre par mégarde. (Seulement les dos SINAR dès le début 1981 sont pourvus des trous nécessaires pour les chevilles de sécurité. Ces trous peuvent être faits par soi-même. Pour plus d'informations veuillez vous adresser à l'agence SINAR de votre pays.)

Caches pour formats

Des caches correspondant aux 5 formats, du 4,5×6 au 6×12 cm, sont livrés avec chaque châssis SINAR vario et zoom. Le cache réglable SINAR vario (n° de commande 534.12) s'adapte aux tenons de port-caches et porte-lentilles de Fresnel 4×5" SINAR (n° de commande 461.76).

Le cache pour formats convient aussi pour le cadrage du sujet. Pour cela, tenir le cache au format désiré devant un œil et viser le sujet. La distance entre le cache et l'œil correspond approximativement à la focale nécessaire pour obtenir le cadrage désiré.

Pour l'utilisation des châssis rollfilm SINAR sur d'autres chambres professionnelles, on se sert du cache universel livré avec le châssis (n° de commande 534.22), à fixer directement sur le verre dépoli au moyen d'un ruban adhésif double face. Pour les châssis rollfilm à format fixe SINAR 67 et 69 un cache de format correspondant est livré (n° de commande 534.29 resp. 534.25).

presses this pin and thus releases the mask opening knob. – Opening the masks extends two interlock pins from the holder sides. These pins lock the holder in place and prevent withdrawal from the camera back while the masks are open.

(Only SINAR backs made since the beginning of 1981 have the necessary holes for these interlock pins. You can have these holes drilled as shown in the drawing alongside. Please contact your local SINAR agency for further details.

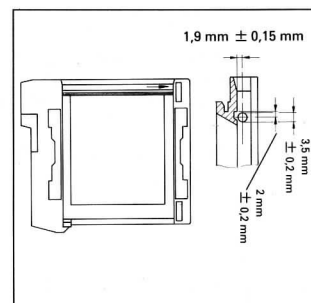
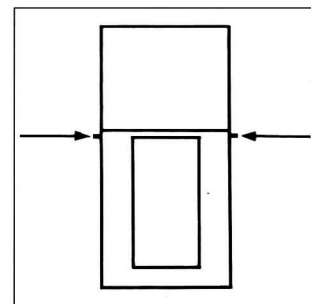

Format masks (screen masks)

The SINAR vario and zoom holders include a set of ground glass screen masks for the five image formats from 4.5×6 to 6×12 cm (1¾×2¼ to 2¼×4½").

The SINAR vario mask (No. 534.12) fits in the cutouts of the 4×5" Fresnel/mask holder (No. 461.76).

The mask can also serve as a viewing and framing aid. Set the mask to the required format and sight the subject through it. For correct framing hold the mask in front of the eye at a distance equal to the focal length of the lens used. Use the universal mask supplied (No. 543.22) when fitting SINAR rollfilm holders on other view cameras. Attach the mask to the screen with double-sided adhesive tape. Appropriate masks (Nos. 534.29 and 534.25 respectively) are supplied with the fixed-size SINAR 67 and 69 holders.

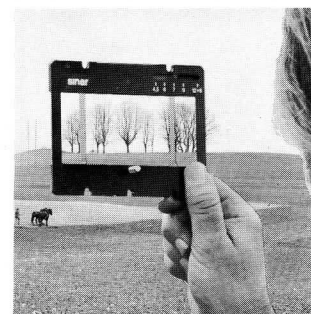
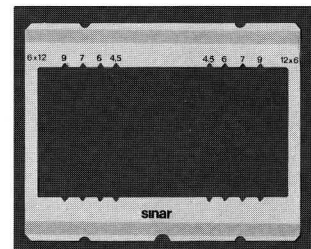
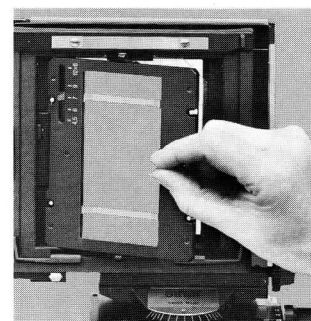

Copyright-Vermerk/ Persönliche Namens- bezeichnung des Fotografen

Das Bildfenster der SINAR Rollfilmkassetten vario und zoom weist zwei längsseitige Aussparungen für Einbelichtungen am Filmrand auf. Bei Lieferung der Kassette ist bereits ein Film mit dem Schriftzug «COPYRIGHT» eingesetzt. Das gegenüberliegende Feld ist mit einem geschwärzten Film abgedeckt. Filmstreifen mit den nebenstehenden Massen (Dicke des Lithfilmes 0,12 mm) sind auswechselbar:

1. Kassettendeckel auf der Ladeseite schliessen.
2. Formatmasken auf das grösstmögliche Format (6×12 cm) öffnen. Dazu muss der Verriegelungsstift auf der Kassettenrückseite hineingedrückt werden.
3. Lithfilm mit Pinzette von der Maskenöffnung her herausziehen.
4. Neuer Lithfilm unter die Zuhaltung ganz einschieben, so dass er nicht mehr vorsteht.
5. Formatmasken schliessen. Zur Beschriftung eignet sich eine fette, ca. 1 mm hohe Schrift. Ihr Vermerk sollte nebst «COPYRIGHT», die Jahreszahl und Ihren Namen umfassen.

Mention du copyright/ nom du photographe

La fenêtre des châssis rollfilm SINAR vario et zoom comporte deux ouvertures latérales permettant d'impressionner des informations sur le bord du film. Le châssis est livré d'origine avec un film comportant la mention «COPYRIGHT». Le champ situé de l'autre côté comporte un film noir opaque.

Les films, aux mesures indiquées ci-contre (épaisseur du lithfilm 0,12 mm) sont interchangeables:

1. Fermer le couvercle du châssis du côté réservé pour le chargement.
2. Ouvrir le cache de format au plus grand format possible (6×12 cm). Pour cela, il faut peser sur la cheville de blocage sur le dos du châssis.
3. Retirer le lith-film de l'ouverture à l'aide d'une pincette.
4. Introduire le nouveau lith-film à fond dans la fente, de façon à ce qu'il ne dépasse plus.
5. Fermer le volet coulissant. Une écriture grasse d'environ 1 mm convient pour l'inscription. En plus du «COPYRIGHT», votre annotation devrait comprendre l'année et votre nom.

Imprinting copyright notice and photog- rapher's name

The film gate of the SINAR vario and zoom rollfilm holders has two longitudinal cutouts for imprinting lettering along the film edge.

As supplied, the holder already contains a strip of film inscribed COPYRIGHT along one edge. A black strip of film covers the opposite area. The film strips are 0.12 mm thick lith films of the size shown alongside. To change a strip:

1. Close the top (loading side) holder cover.
2. Depress the interlock pin in the holder base and fully open the mask (6×12 cm format).
3. Use a pair of tweezers to withdraw the lith film from the inside of the mask opening.
4. Fully push in an alternative lith film underneath the closure (it must not protrude).
5. Close the masks. Use bold lettering about 1 mm high for the inscriptions. In addition to the COPYRIGHT notice you may want to include your name and the year.

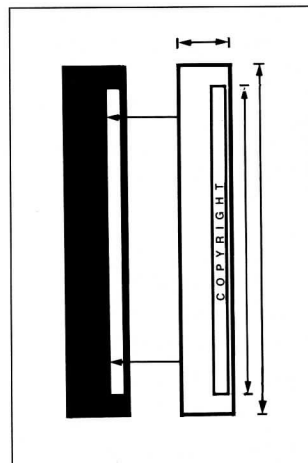

Formatgrößen und Anzahl der Bilder

Format de l'image/ nombre de prises de vue

Picture sizes and number of exposures

Formate, die bei SINAR vario und zoom gewählt werden können:

Formats pouvant être choisis sur les SINAR vario et zoom:

The table shows the possible format settings on the SINAR vario and zoom holders.

Nennformat
Désignation du format
Normal image size

SINAR vario + SINAR zoom
Ist-Größe (ca. mm)
Taille réelle (mm env.)
Actual image size
in mm (approx.)

Anzahl Bilder
Nombre de prises de vue
Number of exposures

cm

Film 120
No. 120 Film

Film 220
No. 220 Film

4,5×6 (1¾×2¼")

42×56

16

32

6×6 (2¼×2¼")

56×56

12

24

6×7 (2¼×2¾")¹

56×70

10

20

6×9 (2¼×3¼")²

56×88

8

16

6×12 (2¼×4½")³

56×112

6

12

¹ Format von SINAR 67/format du SINAR 67/SINAR 67 format

² Format von SINAR 69/format du SINAR 69/SINAR 69 format

³ Format von SINAR panorama/format du SINAR panorama/SINAR panorama format

Kleine Unterschiede in den Bildabständen sind normal. Bei sämtlichen Formaten lassen sich alle Objektive benutzen.

Der Systemausbau der Fachkamera, besonders die Verstellmöglichkeiten, können beim Arbeiten mit der SINAR Rollfilmkassette voll genutzt werden.

Die Formate 6×9 cm und 6×12 cm eignen sich im Hochformat auch als «einfache Verschiebung» durch nachträgliche Ausschnittwahl.

De petites différences dans les espacements entre les images sont normales.

Tous les objectifs peuvent être utilisés pour tous les formats. Le système modulaire et les possibilités de mouvement de la chambre peuvent être entièrement exploités lors du travail avec les châssis rollfilm SINAR. Les formats 6×9 cm et 6×12 cm, en format vertical, conviennent également comme «décentrement simple» par cadrage ultérieur.

Interframe separations may vary slightly. All lenses can be used with all picture sizes. With the SINAR rollfilm holders you benefit from the full versatility of the view camera, in particular its movements. By trimming upright views with the 6×9 and 6×12 cm formats you also have the effect of a simple rising front.

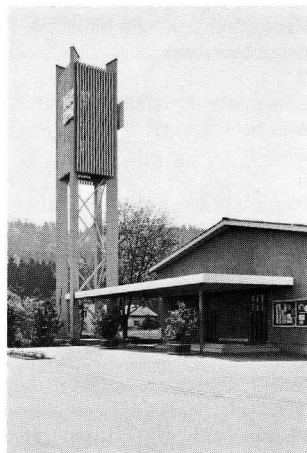

Schärfentiefskala

Für die Mittelformate 4,5×6 bis 6×12 cm gelten kleinere zulässige Zerstreuungskreise als für die Formate 4×5" bis 8×10". Deshalb muss bei Verwendung von Rollfilmkassetten die an der Schärfentiefskala abgelesene Blendenzahl korrigiert werden, sofern nicht die Skala für das Format 6×9 cm oder für die Formate 6×9 cm bis 8×10" verwendet wird.

Echelle de profondeur de champ

De plus petits cercles de concentration sont admis pour les moyen formats du 4,5×6 au 6×12 cm que pour les formats du 4×5" au 8×10". C'est pourquoi le diaphragme lu sur l'échelle de profondeur de champ doit être corrigé lors de l'utilisation du châssis rollfilm, sauf si l'échelle pour le format 6×9 cm ou celle pour les formats du 6×9 cm au 8×10".

The depth of field scale

The 4.5×6 to 6×12 cm rollfilm formats require smaller permissible circles of confusion for depth of field considerations than 4×5" and 8×10" exposures. Unless you are using the 6×9 cm or 6×9 cm to 8×10" depth scales, the aperture shown on the depth of field scale needs correction.

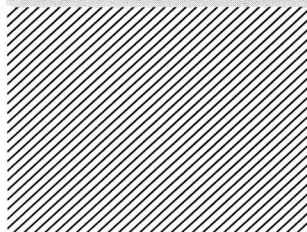

Diese Skalen sind für die SINAR p und p2 unter Art. Nr. 433.25.005 (6×9 cm) und 433.29.005 (6×9 cm bis 8×10") erhältlich. Die Kameras SINAR f1 und f2 weisen eine kombinierte Skala für die Formate 6×9 cm und 4×5 auf. Folgende Korrekturen sind zu berücksichtigen:

Ces échelles sont disponibles pour les SINAR p et p2 (n° 433.25.005 pour le 6×9 cm et n° 433.29.005 du 6×9 cm au 8×10"). Les chambres SINAR f1 et f2 sont équipées d'une échelle combinée pour les formats du 6×9 cm et 4×5". Les corrections suivantes doivent être prises en compte:

For the SINAR p and p2 these alternative scales are items No. 433.25.005 (6×9 cm) and 433.29.005 (6×9 cm to 8×10"). The SINAR f1 and f2 cameras have a combined scale for 6×9 cm and 4×5". Here are the corrections required:

Bei Schärfentiefskala Sur l'échelle de profondeur du champ With depth of field scale	Korrektur Correction Correction required
Mittelformat (ca. 6×9 cm) Moyen format (6×9 cm env.) Rollfilm (approx. 6×9 cm)	keine aucune none
4×5" (z. B. 11 1/3/p. ex. 11 1/3/e. g. from f/11 1/3 →	Blende um eine Stufe schliessen Fermer d'un diaphragme Stop down by one stop to f/ 16 1/3)
5×7" (z. B. 11 1/3/p. ex. 11 1/3/e. g. from f/11 1/3 →	Blende um zwei Stufe schliessen Fermer de deux diaphragmes Stop down by two stops to f/ 22 1/3)
8×10" (z. B. 11 1/3/p. ex. 11 1/3/e. g. from f/11 1/3 →	Blende um drei Stufe schliessen Fermer de trois diaphragmes Stop down by tree stops to f/ 32 1/3)



SINAR AG SCHAFFHAUSEN, CH-8245 Feuerthalen
Telefon 053-29 35 35, Telex 897 106 sina ch, Telefax 41 53 29 35 78
Telegramm SINAR CH-8245 Feuerthalen

© 1988 by SINAR SCHAFFHAUSEN,
einschliesslich aller Übersetzungen / including all translations / y compris toutes les traductions.
Printed in Switzerland. 289.88/10.88.002 d/f/e
® Registered Trademark